

NEDERLANDS**Gebruik****VOORZICHTIG!**

Indien 2 bedieningspanelen zijn geïnstalleerd; **bedien de ankerlier dan nooit gelijktijdig vanaf beide panelen.**

- Schakel de hoofdschakelaar in**- Inschakelen paneel:**

Druk tweemaal achter elkaar op de aan/uit toets.

Na de eerste keer zal de LED groen knipperen en de zoemer voortdurend een signaal (.) geven. Binnen 6 seconden moet de aan/uitschakelaar voor de tweede keer worden ingedrukt. De LED zal nu groen gaan branden; de zoemer bevestigd met een signaal (- . -) dat het paneel gereed is voor gebruik.

- Richtingsschakelaar:

Met de richtingsschakelaar wordt de elektromotor bediend.

- Uitschakelen paneel:

Druk na gebruik van de ankerlier eenmaal op de aan/uit schakelaar. Het paneel laat een signaal horen (. . . - . -).

N.B. 30 minuten nadat de richtingsschakelaar voor het laatst is bediend zal het paneel automatisch worden uitgeschakeld, ook dan laat het paneel een signaal horen (. . . - . -).

- Schakel de hoofdschakelaar uit indien u van boord gaat.**Beveiligingen****Thermische beveiliging van het stroomcircuit**

Indien een overbelasting optreedt in het stroomcircuit laat het paneel 1 keer een waarschuwingssignaal horen (. . . - . -) en zal de LED gedurende ca. 7 seconden afwisselend groen en rood oplichten. Na het opheffen van de overbelasting functioneert alles weer normaal.

Installatie

Monteer het bedieningspaneel bij de stuurstand. De vrije ruimte achter het paneel moet minimaal 50 mm bedragen

Technische gegevens

Spanning : 8 - 32 Volt
Max. stroom : 3 A

ENGLISH**Use****BE CAREFUL!**

If 2 control panels have been installed, **never operate the anchor windlass from both panels at the same time.**

- Switch on the main switch**- Switching on the panel:**

Press the on/off switch twice.

After the switch is pressed once the LED will flash green and the buzzer will sound continuously (.) The on/off switch must be pressed a second time within 6 seconds. The LED will then remain green and the buzzer will confirm that the panel is ready for use by giving the signal (- . -).

- Direction switch:

The electric motor is operated by means of the direction switch.

- Switching off the panel:

Press the on/off switch once after the anchor windlass has been used. The panel will sound a signal (. . . - . -).

N.B. The panel will switch off automatically 30 minutes after a direction switch has been operated for the last time. The panel will signal this also (. . . - . -).

- Switch off the main switch when leaving the ship.**Protection****Thermal protection of the control current**

If the control current circuit becomes overloaded the panel will sound a warning once (. . . - . -) and the LED will light up red and green alternately for about 7 seconds. Once the overloading has been solved the system will function normally again.

Installation

Fit the control panel in the wheelhouse. The free space behind the control panel must be minimum 50 mm (2").

Technical data

Voltage : 8 - 32 Volt
Max. current : 3 A

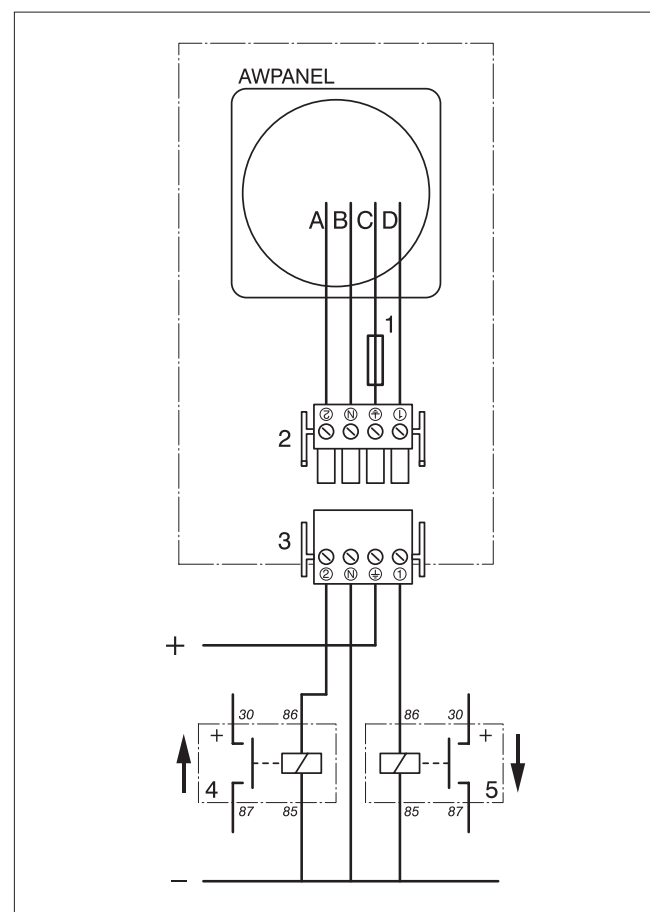
**Ansluitschema
Connection diagram
Anschlußkizze****Schéma de cablage
Esquema de conexión
Schema dei collegamenti**

1 Zekering (5 A)
2 Steker
3 Kontrasteker
4 Magneetschakelaar 'Ophalen'
5 Magneetschakelaar 'Uitvieren'

Kleurcode bedrading:
A Wit
B Zwart (-)
C Geel (+)
D Blauw

1 Fuse (5 A)
2 Plug
3 Socket
4 Solenoid switch 'Hauling in'
5 Solenoid switch 'Letting go'

Wiring colour code:
A White
B Black (-)
C Yellow (+)
D Blue

1 Sicherung (5 A)
2 Stecker
3 Kontrastecker
4 Magnetschalter 'Einholen'
5 Magnetschalter 'Ausfieren'

Farbkode für die Bedrahtung:
A Weiß
B Schwarz (-)
C Gelb (+)
D Blau

1 Fusible (5 A)
2 Prise mâle
3 Prise femelle
4 Relais solénoïde 'Levage'
5 Relais solénoïde 'Deroulement'

Code de couleur des câbles:
A Blanc
B Noir (-)
C Jaune (+)
D Bleu

1 Fusible (5 A)
2 Clavija macho
3 Clavija hembra
4 Interruptor magnético 'Levar'
5 Interruptor magnético 'Aflojar'

Código de color de los cables:
A Blanco
B Negro (-)
C Amarillo (+)
D Azul

1 Fusible (5 A)
2 Spina maschio
3 Spina femmina
4 Interruttore magnetico 'Recupero'
5 Interruttore magnetico 'Spiegamento'

Codice colori cavi:
A Bianco
B Nero (-)
C Giallo (+)
D Blu

NEDERLANDS

ENGLISH

DEUTSCH

FRANÇAIS

ESPAÑOL

ITALIANO

Vetus®**Ankerlier bedieningspaneel****Anchor windlass control panel****Bedienungspaneel Ankerwinde****Panneau de commande du guindeau****Panel de control para el molinete****Pannelo di comando argano****AWPANEL**

Copyright © 2004 Vetus den Ouden n.v. Schiedam Holland

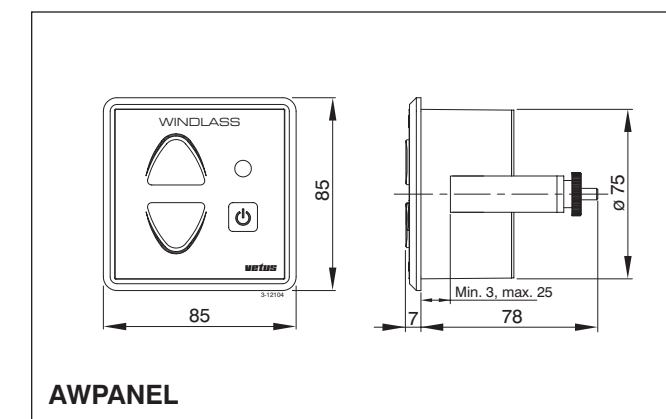
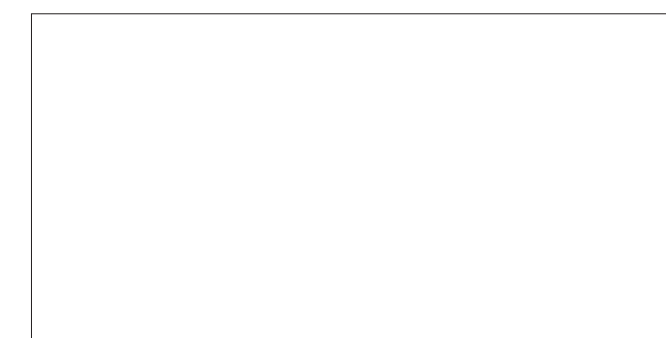
**Hoofdafmetingen
Overall dimensions
Hauptabmessungen****Dimensions principales
Dimensiones principales
Dimensioni principali****AWPANEL****Vetus den Ouden n.v.**

FOKKERSTRAAT 571 - 3125 BD SCHIEDAM - HOLLAND - TEL.: +31 10 4377700 - TELEX: 23470
TELEFAX: +31 10 4372673 - 4621286 - E-MAIL: sales@vetus.nl - INTERNET: http://www.vetus.nl

6.0211 I.AWPANEL 12-04

Printed in the Netherlands

DEUTSCH**Betrieb****VORSICHT!**

Wenn 2 Bedienungspaneel installiert sind, **die Ankerwinde nie von beiden Paneelen aus gleichzeitig bedienen.**

- Den Hauptschalter einschalten.**- Das Paneel einschalten:**

Zweimal hintereinander auf die Ein-Aus-Taste drücken.

Nach dem ersten Mal blinkt die LED grün und der Summer lässt ein ständiges Signal (.) ertönen. Innerhalb von 6 Sekunden muss der Ein-Aus-Schalter zum zweiten Mal gedrückt werden. Die LED leuchtet jetzt grün und der Summer bestätigt mit einem Signal (- . -), dass das Paneel betriebsbereit ist.

- Richtungsschalter:

Mit dem Richtungsschalter wird der Elektromotor bedient.

- Das Paneel ausschalten:

Nach dem Gebrauch der Ankerwinde einmal auf den Ein-Aus-Schalter drücken. Vom Paneel ertönt jetzt ein Signal (. . . - . -).

Hinweis: 30 Minuten nachdem der Richtungsschalter zum letzten Mal bedient wurde, wird das Paneel automatisch ausgeschaltet. Auch dann ertönt vom Paneel ein Signal (. . . - . -).

- Vor dem Verlassen des Schiffes den Hauptschalter ausschalten.**Sicherungen****Thermische Sicherung des Steuerstrom-kreises**

Wenn eine Überbelastung im Steuerstromkreis auftritt, ertönt vom Paneel einmal ein Warnsignal (. . . - . -) und die LED leuchtet etwa 7 Sekunden lang abwechselnd grün und rot auf. Nach dem Beheben der Überbelastung funktioniert alles wieder normal.

Einbau

Die Bedienungstafel auf den Steuerstand montieren. Die Einbautiefe soll mindestens 50 mm sein.

Technische Daten

Spannung : 8 - 32 Volt
Max. Strom : 3 A

FRANÇAIS**Utilisation****ATTENTION !**

Si 2 panneaux de commande sont installés, **ne jamais commander le guindeau simultanément à partir des deux panneaux.**

- Brancher l'interrupteur principal**- Brancher le panneau:**

Appuyer deux fois de suite sur la touche marche/arrêt.

Après avoir appuyé une première fois sur la touche, la DEL verte clignote et le bruiteur émet un signal continu (.). L'interrupteur marche/arrêt doit être enfoncé une deuxième fois dans les 6 secondes qui suivent. La DEL verte reste allumée ; le bruiteur confirme par un signal (- . -) que le panneau est prêt à l'emploi.

- Interrupteur de direction:

L'interrupteur de direction commande le moteur électrique.

- Mise hors fonction du panneau:

Après avoir utilisé le guindeau, appuyer une fois sur l'interrupteur marche/arrêt. Le panneau émet un signal (. . . - . -).

N.B. Le panneau est mis automatiquement hors fonction 30 minutes après que l'interrupteur de direction a été actionné pour la dernière fois ; dans ce cas également le panneau émet un signal (. . . - . -).

- Mettre l'interrupteur principal hors fonction lorsque vous quittez le bateau.**Protections****Protection thermique du circuit de commande**

En cas de surcharge du circuit de commande, le panneau émet 1 fois un signal d'avertissement (. . . - . -) et la DEL clignote alternativement rouge et vert pendant environ 7 secondes. Lorsque la surcharge est supprimée, tout fonctionne à nouveau normalement.

Installation

Placer le tableau de commande dans le poste de pilotage. L'espace disponible derrière le tableau doit être au moins de 50 mm.

Specifications techniques

Tension : 8 - 32 Volt
Courant max. : 3 A

ESPAÑOL**Uso****¡ATENCIÓN!**

Si se han instalado 2 tableros de mando, **nunca maneje el molinete desde los dos tableros simultáneamente.**

- Conecte el interruptor central**- Tablero de conexión:**

Pulse la tecla dos veces una tras otra.

Después de pulsar la primera vez, el LED parpadeará en verde y el timbre dará esta señal de alarma continua (.). El interruptor de encendido / apagado se deberá pulsar por segunda vez dentro de 6 segundos. El LED parpadeará enseguida en verde; el timbre dará esta señal de alarma (- . -) indicando que se puede usar el tablero.

- Inversor:

El electromotor se maneja por medio del inversor.

- Desconexión del tablero:

Después de usar el molinete, pulse una vez el interruptor de encendido / apagado. El tablero dará esta señal de alarma (. . . - . -).

NOTA BENE: Treinta minutos después de haber usado el inversor por última vez, se desconectará automáticamente el tablero y habrá esta señal de alarma (. . . - . -).

- Desconecte el interruptor central si usted desembarca.**Dispositivos de seguridad****Protector térmico del circuito de corriente de mando**

Si se presenta una sobrecarga en el circuito de corriente de mando, el tablero dará una vez 1 señal de alarma (. . . - . -), y el LED parpadeará alternativamente de verde a rojo durante unos 7 segundos. Después de eliminar la sobrecarga, todo funcionará normalmente otra vez.

Instalación

Monte el panel de control en la posición de gobierno. Detrás del panel debe quedar un espacio libre de 50 mm como mínimo.

Especificaciones técnicas

Tensión : 8 - 32 Volt
Corriente máxima : 3 A

ITALIANO**Uso****ATTENZIONE!**

Nel caso in cui siano installati due pannelli di comando, **non governare mai l'argano da entrambi i pannelli contemporaneamente.**

- Azionare l'interruttore generale**- Accensione del pannello:**

Premere il pulsante acceso/spento due volte di seguito.

Dopo avere premuto il pulsante la prima volta il LED lampeggia in colore verde ed il segnalatore acustico emette un segnale continuo (.). Il pulsante acceso/spento deve essere premuto per la seconda volta entro 6 secondi. Dopo avere premuto il pulsante la seconda volta il LED si illumina di luce verde fissa mentre il segnalatore acustico emette un segnale (- . -) a conferma che il pannello è pronto all'uso.

- Interruttore direzionale:

L'interruttore direzionale permette di governare il motore elettrico.

- Spegnimento del pannello:

Al termine dell'uso dell'argano, premere una volta il pulsante acceso/spento. Il pannello emette il segnale acustico (. . . - . -).

N.B. 30 minuti dopo che l'interruttore direzionale è stato comandato per l'ultima volta, il pannello si spegne automaticamente, emettendo un segnale acustico (. . . - . -).

- Si raccomanda di spegnere l'interruttore principale prima di lasciare l'imbarcazione.**Sistemi di protezione****Protezione termica del circuito di alimentazione del sistema di comando**

Se si verifica un sovraccarico nel circuito di alimentazione del sistema di comando, il pannello emette un singolo segnale acustico (. . . - . -) mentre il LED si illumina alternativamente di luce verde e rossa per ca. 7 secondi. Una volta che il carico di tensione è rientrato nei valori limite, il sistema torna a funzionare normalmente.

Installazione

Montare il pannello di comando nella postazione di governo. Lasciare uno spazio libero di almeno 50 mm dietro il pannello.

Dati tecnici

Tensione : 8 - 32 Volt
Corrente a massima : 3 A