

Gebruik

VOORZICHTIG!
Indien 2 bedieningspanelen zijn geïnstalleerd; **bedien de boegschroef dan nooit gelijktijdig vanaf beide panelen.**

- **Schakel de hoofdschakelaar in**
- **Inschakelen paneel:** Druk tweemaal achter elkaar op de aan/uit toets.

Na de eerste keer zal de LED groen knipperen en de zoemer voortdurend een signaal (-.-.-.-.-) geven. Binnen 6 seconden moet de aan/uitschakelaar voor de tweede keer worden ingedrukt. De LED zal nu groen gaan branden; de zoemer bevestigd met een signaal (-.-.-) dat het paneel gereed is voor gebruik.

- **Richtingsschakelaar:** Met de richtingsschakelaar wordt de elektromotor bediend.

Indien in één beweging van bakboord naar stuurboord of andersom wordt geschakeld, zal het nog ca. 1,5 seconde duren alvorens de elektromotor wordt ingeschakeld. De elektromotor wordt hiermee de tijd gegeven om tot stilstand te komen voordat hij in een andere richting

moet gaan draaien. Indien een richtingsschakelaar langer dan 2 minuten aaneengesloten wordt bediend zal de elektromotor worden uitgeschakeld. Zolang als de schakelaar nog wordt bediend zal een waarschuwingssignaal (-.-.-.-) klinken. De LED zal gedurende 5 seconden rood knipperen. Na loslaten van de schakelaar en als de LED weer groen is kan de elektromotor opnieuw worden ingeschakeld.

- **Uitschakelen paneel:** Druk na gebruik van de boegschroef eenmaal op de aan/uitschakelaar. Het paneel laat een signaal horen (-.-.-.-).

Automatisch uitschakelen van het paneel
Standaard zal 30 minuten nadat de richtingsschakelaar voor het laatst is bediend het paneel automatisch worden uitgeschakeld.

Dit 'automatisch uitschakelen' kan worden uitgezet. Het paneel zal dan alleen door het nogmaals indrukken van de aan/uit knop worden uitgeschakeld. Het 'automatisch uitschakelen' kan ook weer worden aangezet.

'Automatisch uitschakelen' uitzetten of aanzetten
- Schakel de voedingspanning van de boeg-

schroef uit (Accuhoofdschakelaar).
- Bedien de richtingsschakelaar (of beide richtingsschakelaars) naar stuurboord (naar rechts) en houdt deze bediend.
- Schakel de voedingspanning van de boegschroef in.
- De LED (of beide LED's) zal (zullen) kortstondig oplichten:
ROOD: 'Automatisch uitschakelen' is nu uitgezet.
GROEN: 'Automatisch uitschakelen' is nu aangezet.
- Laatrichtingsschakelaar(s) los.
De instelling voor 'automatisch uitschakelen' is nu gewijzigd en deze instelling blijft ook bewaard als de voedingspanning wordt uitgeschakeld.

- **Schakel de hoofdschakelaar uit indien u van boord gaat.**

Beveiligingen

Thermische beveiliging van het stuurstroomcircuit
Indien een overbelasting optreedt in het stuurstroomcircuit laat het paneel 1 keer een waarschuwingssignaal horen (-.-.-.-) en zal de LED gedurende ca. 7 seconden afwisselend groen en rood oplichten. Na het opheffen van de overbelasting functioneert alles weer normaal.

- **Switching off the panel:** Press the on/off switch once after the bow thruster has been used. The panel will sound a signal (-.-.-.-).
- **Switching 'automatic switching off' on or off**
- Switch off the power supply to the bow thruster (Battery main switch).
- Operate the direction switch (or both direction switches) to starboard (to the right) and hold them in.
- Switch on the power supply to the bow thruster.
- The LED (or both LEDs) will light up briefly:
RED: 'Automatic switching off' is now switched off.
GREEN: 'Automatic switching off' is now switched on.
- Release the direction switch (es).

Automatic switching off of panel
The standard setting is for the panel to be automatically switched off 30 minutes after the direction switch has been operated for the last time. This 'automatic switching off' can be switched off. The panel will then only be switched off by pressing the on/off button again. The 'automatic switching off' can also be switched on again.

DEUTSCH

Betrieb

VORSICHT!
Wenn 2 Bedienungspaneele installiert sind, **die Bugschraube nie von beiden Paneelen aus gleichzeitig bedienen.**

- **Den Hauptschalter einschalten.**

- Das Paneel einschalten:
Zweimal hintereinander auf die Ein-Aus-Taste drücken.

Nach dem ersten Mal blinkt die LED grün und der Summer lässt ein ständiges Signal (-.-.-.-) ertönen. Innerhalb von 6 Sekunden muss der Ein-Aus-Schalter zum zweiten Mal gedrückt werden. Die LED leuchtet jetzt grün und der Summer bestätigt mit einem Signal (-.-.-), dass das Paneel betriebsbereit ist.

- **Richtungsschalter:** Mit dem Richtungsschalter wird der Elektromotor bedient.

Wenn mit einer Bewegung von Backbord auf Steuerbord oder andersherum geschaltet wird, dauert es noch etwa 1,5 Sekunden, bevor der Elektromotor eingeschaltet wird. So wird dem Elektromotor genug Zeit gegeben, um zum Stillstand zu kom-

men, bevor er sich in die andere Richtung drehen muss.
Wird ein Richtungsschalter länger als 2 Minuten hintereinander bedient, wird der Elektromotor ausgeschaltet. So lange der Schalter noch bedient wird, ertönt ein Warnsignal (-.-.-.-). Die LED blinkt 5 Sekunden lang rot. Nach dem Loslassen des Schalters und wenn die LED wieder grün leuchtet, kann der Elektromotor erneut eingeschaltet werden.
- Das Paneel ausschalten:
Nach dem Gebrauch der Bugschraube einmal auf den Ein-Aus-Schalter drücken. Vom Paneel ertönt jetzt ein Signal (-.-.-.-).
Automatisches Ausschalten des Paneels
30 Minuten nachdem der Richtungsschalter zum letzten Mal bedient wurde, schaltet sich das Paneel standardmäßig automatisch aus. Das „automatische Ausschalten“ kann eingestellt werden. In einem solchen Fall lässt sich das Paneel nur durch ein nochmaliges Drücken des Ein-/Aus-Knopfes ausschalten. Das „automatische Ausschalten“ kann auch wieder eingestellt werden.
„Automatisches Ausschalten“ aus- und anstellen

- Die Netzspannung der Bugschraube ausschalten (Akkuhauptschalter).
- Den Richtungsschalter (oder beide Richtungsschalter) nach Steuerbord (nach rechts) richten und festhalten.
- Die Netzspannung der Bugschraube einschalten.
- Das LED (oder beide LED's) leuchtet (leuchten) kurz auf:
ROT: „Automatisches Ausschalten“ ist jetzt ausgestellt.
GRÜN: „Automatisches Ausschalten“ ist jetzt angestellt.
- Den/die Richtungsschalter los lassen.
Die Einstellung für „automatisch Ausschalten“ ist jetzt geändert und bleibt auch bewahrt, wenn die Netzspannung ausgeschaltet wird.

- Vor dem Verlassen des Schiffes den Hauptschalter ausschalten.
Sicherungen
Thermische Sicherung des Steuerstromkreises
Wenn eine Überbelastung im Steuerstromkreis auftritt, ertönt vom Paneel einmal ein Warnsignal (-.-.-.-) und die LED leuchtet etwa 7 Sekunden lang abwechselnd grün und rot auf. Nach dem Beheben der Überbelastung funktioniert alles wieder normal.

Ansluitschema
Connection diagram
Anschlußkizze
Schéma de cablage
Esquema de conexión

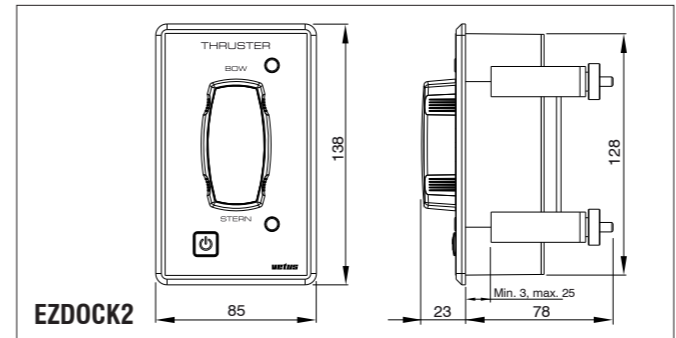
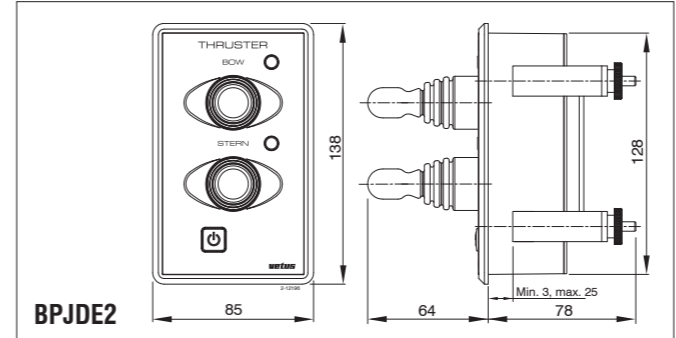
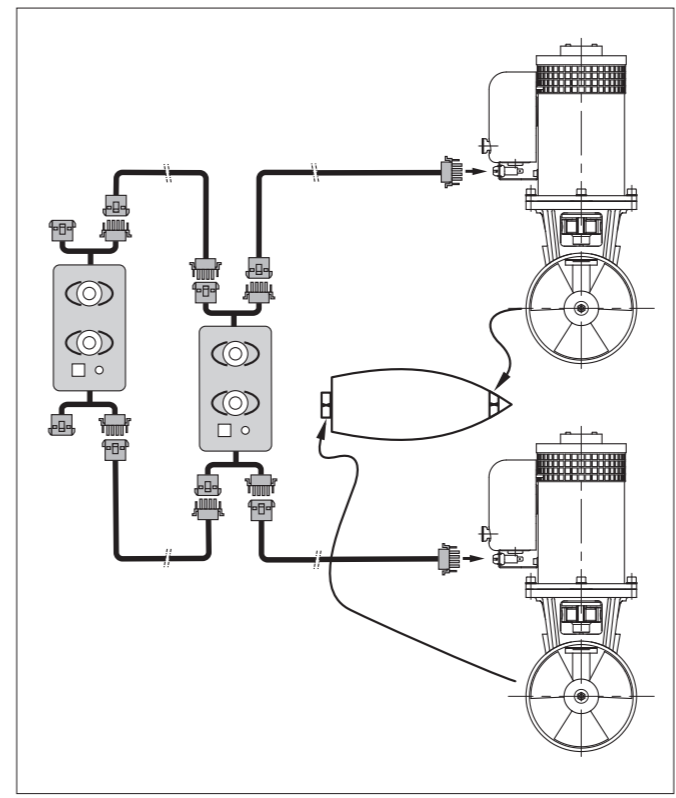
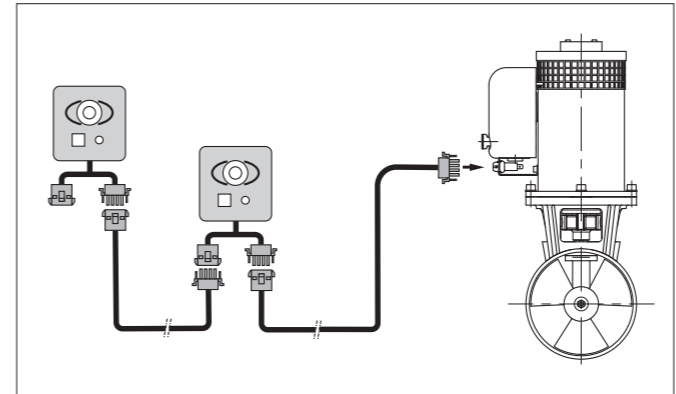

Schema dei collegamenti
Elektrisk skjema
Kopplingschema
Sähkökaavio



Boeg- en hekschroef bedieningspanelen
Bow and stern thruster control panels
Armaturen Brettern für Bug- und Heckschrauben
Panneaux de commande d'hélice d'étrave et de poupe
Tableros de control para la hélice de proa y de popa
Pannelli di comando di eliche di prua e poppa
Kontrollpaneler baug- og hekkpropell
Kontrollpaneler för bog- och akterpropeller
Keula- ja peräpotkurin käyttötaulut

BPSE2, BPJE2, BPJDE2, EZDOCK2

Copyright © 2007 Vetus den Ouden n.v. Schiedam Holland

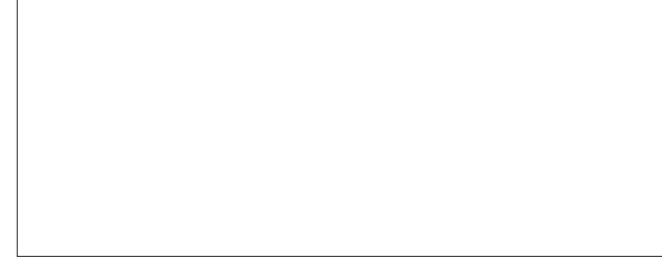
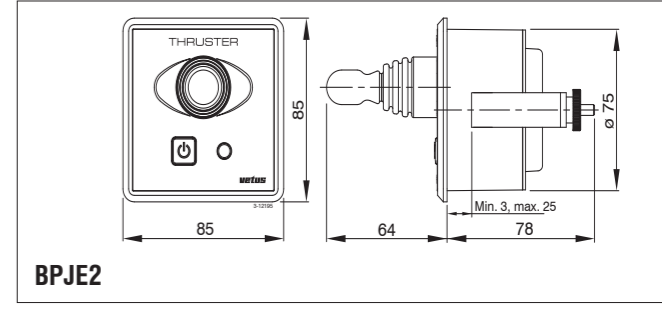
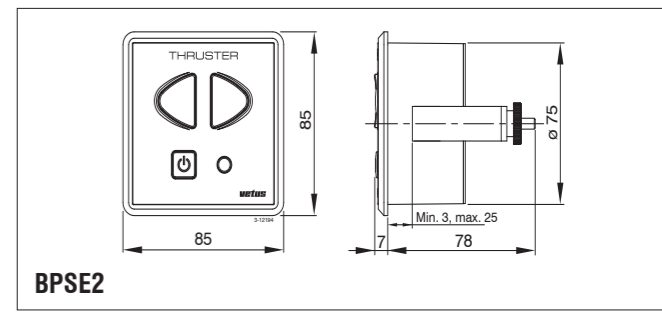

FOKKERSTRAAT 571 - 3125 BD SCHIEDAM - HOLLAND - TEL.: +31 10 4377700
TELEFAX: +31 10 4372673 - 4621286 - E-MAIL: sales@vetus.nl - INTERNET: http://www.vetus.com

ENGLISH

Use

BE CAREFUL!
If 2 control panels have been installed, **never operate the bow thruster from both panels at the same time.**

- **Switch on the main switch**
- **Switching on the panel:** Press the on/off switch twice.

After the switch is pressed once the LED

will flash green and the buzzer will sound continuously (-.-.-.-). The on/off switch must be pressed a second time within 6 seconds. The LED will then remain green and the buzzer will confirm that the panel is ready for use by giving the signal (-.-.-).

- **Direction switch:** The electric motor is operated by means of the direction switch.

If the direction is changed from port to starboard or vice versa in one movement it will take about

1.5 seconds before the electric motor reacts. This allows the electric motor to come to a stop before it has to turn in another direction.

If a direction switch is operated for more than 2 minutes at a time the electric motor will be switched off. A warning signal (-.-.-.-) will be heard as long as the switch is being operated. The LED will flash red for 5 seconds. Once the switch has been released and the LED has gone back to green the electric motor can be switched on again.

FRANÇAIS

Utilisation

<div>ATTENTION ! <p>Si 2 panneaux de commande sont installés, ne jamais commander l'hélice d'étrave simultanément à partir des deux panneaux.</p></div>
--

- **Brancher l'interrupteur principal**

- **Brancher le panneau:** Appuyer deux fois de suite sur la touche marche/arrêt.

Après avoir appuyé une première fois sur la touche, la DEL verte clignote et le bruiteur émet un signal continu (-.-.-.-.-.). L'interrupteur marche/arrêt doit être enfoncé une deuxième fois dans les 6 secondes qui suivent. La DEL verte reste allumée ; le bruiteur confirme par un signal (-.-.-) que le panneau est prêt à l'emploi.

- **Interrupteur de direction:** L'interrupteur de direction commande le moteur électrique.

Si l'on passe en un seul mouvement de bâbord à tribord ou vice versa, la mise en fonction du moteur électrique n'a lieu qu'après environ 1,5 seconde. Le moteur élec-

trique peut ainsi s'arrêter avant de tourner dans le sens opposé.

Si l'interrupteur de direction est actionné plus de 2 minutes sans interruption, le moteur électrique est mis hors fonction. Un signal d'avertissement (-.-.-.-) est émis tant que l'interrupteur est actionné. La DEL rouge clignote pendant 5 secondes.

Le moteur électrique peut être remis en fonction après que l'interrupteur a été relâché et que la DEL est verte.

- **Mise hors fonction du panneau:** Après avoir utilisé l'hélice d'étrave, appuyer une fois sur l'interrupteur marche/arrêt. Le panneau émet un signal (-.-.-.-).

- **Déconnexion automatique du panneau.** Le panneau se déconnecte automatiquement 30 minutes après la dernière utilisation de l'interrupteur de direction.

Cette fonction de “déconnexion automatique” peut être supprimée. Le panneau ne pourra alors être déconnecté qu'en appuyant encore une fois sur le bouton marche/arrêt.

La fonction de “déconnexion automatique” peut également être réactivée.

- **Activer et désactiver la fonction de ‘Déconnexion automatique’**

- Mettre l'hélice d'étrave hors tension (Interrupteur principal de la batterie).

- Actionner l'interrupteur de direction (ou les deux) à tribord (vers la droite) et le(les) maintenir activé(s).

- Mettre l'hélice d'étrave sous tension.

- La LED (ou les deux LED) s'allume(nt) brièvement :

ROUGE : La fonction de ‘Déconnexion automatique’ est désactivée.

VERT : La fonction de ‘Déconnexion automatique’ est activée.

- Relâcher l’(les) interrupteur(s) de direction.

Le réglage de la ‘déconnexion automatique’ est à présent modifié et restera ainsi même après la mise hors tension.

- **Mettre l'interrupteur principal hors fonction lorsque vous quittez le bateau.**

Protections

- **Protection thermique du circuit de commande**

En cas de surcharge du circuit de commande, le panneau émet 1 fois un signal d'avertissement (-.-.-.-) et la DEL clignote alternativement rouge et vert pendant environ 7 secondes. Lorsque la surcharge est supprimée, tout fonctionne à nouveau normalement.

Después de usar la hélice de proa, pulse una vez el interruptor de encendido / apagado. El tablero dará esta señal de alarma (-.-.-.-).

Si el interrupteur de dirección es accionado más de 2 minutos sin interrupción, el motor eléctrico se pone fuera de función. Una señal de advertencia (-.-.-.-) se emite tan que el interruptor es accionado. La DEL roja parpadeará durante 5 segundos.

El motor eléctrico puede ser puesto de nuevo en función después de que el interruptor ha sido liberado y que la DEL es verde.

- **Conectar el interruptor central**

- **Conectar el panel:** Pulsar dos veces seguidas sobre el panel de mando, nunca manejar la hélice de proa desde los dos tableros simultáneamente.

- **Conectar el interruptor de dirección:** Pulsar el interruptor de dirección (o los dos) hacia tribordo (hacia la derecha) y mantenerlos activados.

- **Mantener la hélice de proa bajo tensión:**

- **Desconectar la hélice de proa:** Pulsar una vez sobre el interruptor de dirección (o los dos) para ponerla fuera de tensión.

- **Desconectar la hélice de proa:** Pulsar una vez sobre el interruptor de dirección (o los dos) para ponerla fuera de tensión.

- **Desconectar la hélice de proa:** Pulsar una vez sobre el interruptor de dirección (o los dos) para ponerla fuera de tensión.

- **Desconectar la hélice de proa:** Pulsar una vez sobre el interruptor de dirección (o los dos) para ponerla fuera de tensión.

- **Desconectar la hélice de proa:** Pulsar una vez sobre el interruptor de dirección (o los dos) para ponerla fuera de tensión.

- **Desconectar la hélice de proa:** Pulsar una vez sobre el interruptor de dirección (o los dos) para ponerla fuera de tensión.

- **Desconectar la hélice de proa:** Pulsar una vez sobre el interruptor de dirección (o los dos) para ponerla fuera de tensión.

- **Desconectar la hélice de proa:** Pulsar una vez sobre el interruptor de dirección (o los dos) para ponerla fuera de tensión.

- **Desconectar la hélice de proa:** Pulsar una vez sobre el interruptor de dirección (o los dos) para ponerla fuera de tensión.

- **Desconectar la hélice de proa:** Pulsar una vez sobre el interruptor de dirección (o los dos) para ponerla fuera de tensión.

- **Desconectar la hélice de proa:** Pulsar una vez sobre el interruptor de dirección (o los dos) para ponerla fuera de tensión.

- **Desconectar la hélice de proa:** Pulsar una vez sobre el interruptor de dirección (o los dos) para ponerla fuera de tensión.

- **Desconectar la hélice de proa:** Pulsar una vez sobre el interruptor de dirección (o los dos) para ponerla fuera de tensión.

- **Desconectar la hélice de proa:** Pulsar una vez sobre el interruptor de dirección (o los dos) para ponerla fuera de tensión.

- **Desconectar la hélice de proa:** Pulsar una vez sobre el interruptor de dirección (o los dos) para ponerla fuera de tensión.

- **Desconectar la hélice de proa:** Pulsar una vez sobre el interruptor de dirección (o los dos) para ponerla fuera de tensión.

- **Desconectar la hélice de proa:** Pulsar una vez sobre el interruptor de dirección (o los dos) para ponerla fuera de tensión.

- **Desconectar la hélice de proa:** Pulsar una vez sobre el interruptor de dirección (o los dos) para ponerla fuera de tensión.

- **Desconectar la hélice de proa:** Pulsar una vez sobre el interruptor de dirección (o los dos) para ponerla fuera de tensión.

- **Desconectar la hélice de proa:** Pulsar una vez sobre el interruptor de dirección (o los dos) para ponerla fuera de tensión.

- **Desconectar la hélice de proa:** Pulsar una vez sobre el interruptor de dirección (o los dos) para ponerla fuera de tensión.

- **Desconectar la hélice de proa:** Pulsar una vez sobre el interruptor de dirección (o los dos) para ponerla fuera de tensión.

viene mantenuta anche se la tensione di alimentazione viene nuovamente sezionata.

- **Si raccomanda di spegnere l'interruttore principale prima di lasciare l'imbarcazione.**

- **Desconecte el interruptor central si usted desembarca.**

- **Conecte el interruptor central si usted desembarca.**

- **Conecte el interruptor central si usted desembarca.**

Bruk

<div>FORSIKTIG! <p>Hvis det er montert 2 kontrollpaneler, må baugpropellen aldri betjenes samtidig fra begge paneler.</p></div>

- **Slå på hovedbryteren**

- **Innkopling av panelet:** Trykk to ganger etter hverandre på på/av-knappen.

Etter første gang vil lysdioden blinke grønt samtidig som det vil høres et vedvarende lydsignal (-.-.-.-). I løpet av 6 sekunder må på/av-bryteren betjenes for annen gang. Lysdioden vil nå lyse grønt og det vil høres et lydsignal (-.-.-) som bekrefter at panelet er klart til bruk.

- **Retningskontroll:** Med retningskontrollen betjenes elektromotoren.

- **Retningskontroll:** Med retningskontrollen betjenes elektromotoren.

- **Retningskontroll:** Med retningskontrollen betjenes elektromotoren.

- **Retningskontroll:** Med retningskontrollen betjenes elektromotoren.

- **Retningskontroll:** Med retningskontrollen betjenes elektromotoren.

- **Retningskontroll:** Med retningskontrollen betjenes elektromotoren.

- **Retningskontroll:** Med retningskontrollen betjenes elektromotoren.

SVENSKA

- **Retningskontroll:** Med retningskontrollen betjenes elektromotoren.

- **Retningskontroll:** Med retningskontrollen betjenes elektromotoren.

- **Retningskontroll:** Med retningskontrollen betjenes elektromotoren.

- **Retningskontroll:** Med retningskontrollen betjenes elektromotoren.

- **Retningskontroll:** Med retningskontrollen betjenes elektromotoren.

- **Retningskontroll:** Med retningskontrollen betjenes elektromotoren.

- **Retningskontroll:** Med retningskontrollen betjenes elektromotoren.

- **Retningskontroll:** Med retningskontrollen betjenes elektromotoren.

- **Retningskontroll:** Med retningskontrollen betjenes elektromotoren.

- **Retningskontroll:** Med retningskontrollen betjenes elektromotoren.

- **Retningskontroll:** Med retningskontrollen betjenes elektromotoren.

- **Retningskontroll:** Med retningskontrollen betjenes elektromotoren.

- **Retningskontroll:** Med retningskontrollen betjenes elektromotoren.

- **Retningskontroll:** Med retningskontrollen betjenes elektromotoren.

- **Retningskontroll:** Med retningskontrollen betjenes elektromotoren.

- **Retningskontroll:** Med retningskontrollen betjenes elektromotoren.

- **Retningskontroll:** Med retningskontrollen betjenes elektromotoren.

- **Retningskontroll:** Med retningskontrollen betjenes elektromotoren.

- **Retningskontroll:** Med retningskontrollen betjenes elektromotoren.

- **Retningskontroll:** Med retningskontrollen betjenes elektromotoren.

- **Retningskontroll:** Med retningskontrollen betjenes elektromotoren.

- **Retningskontroll:** Med retningskontrollen betjenes elektromotoren.

- **Retningskontroll:** Med retningskontrollen betjenes elektromotoren.

- **Retningskontroll:** Med retningskontrollen betjenes elektromotoren.

- **Retningskontroll:** Med retningskontrollen betjenes elektromotoren.

- **Retningskontroll:** Med retningskontrollen betjenes elektromotoren.

- **Retningskontroll:** Med retningskontrollen betjenes elektromotoren.

- **Retningskontroll:** Med retningskontrollen betjenes elektromotoren.

- **Retningskontroll:** Med retningskontrollen betjenes elektromotoren.

- **Retningskontroll:** Med retningskontrollen betjenes elektromotoren.

- **Retningskontroll:** Med retningskontrollen betjenes elektromotoren.

- **Retningskontroll:** Med retningskontrollen betjenes elektromotoren.

länge brytaren används. Lysdioden blinkar rött i 5 sekunder.

När du släpper brytaren och lysdioden lyser grönt igen kan den elektriska motorn åter slås på.

- **Stänga av panelen:** Tryck på on/off-brytaren en gång efter att bogpropellern har använts. Panelen avger en signal (-.-.-.-).

- **Stänga av panelen:** Tryck på on/off-brytaren en gång efter att bogpropellern har använts. Panelen avger en signal (-.-.-.-).

- **Stänga av panelen:** Tryck på on/off-brytaren en gång efter att bogpropellern har använts. Panelen avger en signal (-.-.-.-).

- **Stänga av panelen:** Tryck på on/off-brytaren en gång efter att bogpropellern har använts. Panelen avger en signal (-.-.-.-).

- **Stänga av panelen:** Tryck på on/off-brytaren en gång efter att bogpropellern har använts. Panelen avger en signal (-.-.-.-).

- **Stänga av panelen:** Tryck på on/off-brytaren en gång efter att bogpropellern har använts. Panelen avger en signal (-.-.-.-).

- **Stänga av panelen:** Tryck på on/off-brytaren en gång efter att bogpropellern har använts. Panelen avger en signal (-.-.-.-).

- **Stänga av panelen:** Tryck på on/off-brytaren en gång efter att bogpropellern har använts. Panelen avger en signal (-.-.-.-).

- **Stänga av panelen:** Tryck på on/off-brytaren en gång efter att bogpropellern har använts. Panelen avger en signal (-.-.-.-).

- **Stänga av panelen:** Tryck på on/off-brytaren en gång efter att bogpropellern har använts. Panelen avger en signal (-.-.-.-).

- **Stänga av panelen:** Tryck på on/off-brytaren en gång efter att bogpropellern har använts. Panelen avger en signal (-.-.-.-).

- **Stänga av panelen:** Tryck på on/off-brytaren en gång efter att bogpropellern har använts. Panelen avger en signal (-.-.-.-).

- **Stänga av panelen:** Tryck på on/off-brytaren en gång efter att bogpropellern har använts. Panelen avger en signal (-.-.-.-).

- **Stänga av panelen:** Tryck på on/off-brytaren en gång efter att bogpropellern har använts. Panelen avger en signal (-.-.-.-).

- **Stänga av panelen:** Tryck på on/off-brytaren en gång efter att bogpropellern har använts. Panelen avger en signal (-.-.-.-).

- **Stänga av panelen:** Tryck på on/off-brytaren en gång efter att bogpropellern har använts. Panelen avger en signal (-.-.-.-).

- **Stänga av panelen:** Tryck på on/off-brytaren en gång efter att bogpropellern har använts. Panelen avger en signal (-.-.-.-).

- **Stänga av panelen:** Tryck på on/off-brytaren en gång efter att bogpropellern har använts. Panelen avger en signal (-.-.-.-).

- **Stänga av panelen:** Tryck på on/off-brytaren en gång efter att bogpropellern har använts. Panelen avger en signal (-.-.-.-).

- **Stänga av panelen:** Tryck på on/off-brytaren en gång efter att bogpropellern har använts. Panelen avger en signal (-.-.-.-).

- **Stänga av panelen:** Tryck på on/off-brytaren en gång efter att bogpropellern har använts. Panelen avger en signal (-.-.-.-).

- **Stänga av panelen:** Tryck på on/off-brytaren en gång efter att bogpropellern har använts. Panelen avger en signal (-.-.-.-).

- **Stänga av panelen:** Tryck på on/off-brytaren en gång efter att bogpropellern har använts. Panelen avger en signal (-.-.-.-).

- **Stänga av panelen:** Tryck på on/off-brytaren en gång efter att bogpropellern har använts. Panelen avger en signal (-.-.-.-).

- **Stänga av panelen:** Tryck på on/off-brytaren en gång efter att bogpropellern har använts. Panelen avger en signal (-.-.-.-).

- **Stänga av panelen:** Tryck på on/off-brytaren en gång efter att bogpropellern har använts. Panelen avger en signal (-.-.-.-).

- **Stänga av panelen:** Tryck på on/off-brytaren en gång efter att bogpropellern har använts. Panelen avger en signal (-.-.-.-).

- **Stänga av panelen:** Tryck på on/off-brytaren en gång efter att bogpropellern har använts. Panelen avger en signal (-.-.-.-).

- **Stänga av panelen:** Tryck på on/off-brytaren en gång efter att bogpropellern har använts. Panelen avger en signal (-.-.-.-).

- **Stänga av panelen:** Tryck på on/off-brytaren en gång efter att bogpropellern har använts. Panelen avger en signal (-.-.-.-).

- **Stänga av panelen:** Tryck på on/off-brytaren en gång efter att bogpropellern har använts. Panelen avger en signal (-.-.-.-).

- **Stänga av panelen:** Tryck på on/off-brytaren en gång efter att bogpropellern har använts. Panelen avger en signal (-.-.-.-).

- **Stänga av panelen:** Tryck på on/off-brytaren en gång efter att bogpropellern har använts. Panelen avger en signal (-.-.-.-).

- **Stänga av panelen:** Tryck på on/off-brytaren en gång efter att bogpropellern har använts. Panelen avger en signal (-.-.-.-).

- **Stänga av panelen:** Tryck på on/off-brytaren en gång efter att bogpropellern har använts. Panelen avger en signal (-.-.-.-).

- **Stänga av panelen:** Tryck på on/off-brytaren en gång efter att bogpropellern har använts. Panelen avger en signal (-.-.-.-).

- **Stänga av panelen:** Tryck på on/off-brytaren en gång efter att bogpropellern har använts. Panelen avger en signal (-.-.-.-).

- **Stänga av panelen:** Tryck på on/off-brytaren en gång efter att bogpropellern har använts. Panelen avger en signal (-.-.-.-).

- **Stänga av panelen:** Tryck på on/off-brytaren en gång efter att bogpropellern har använts. Panelen avger en signal (-.-.-.-).

- **Stänga av panelen:** Tryck på on/off-brytaren en gång efter att bogpropellern har använts. Panelen avger en signal (-.-.-.-).

- **Stänga av panelen:** Tryck på on/off-brytaren en gång efter att bogpropellern har använts. Panelen avger en signal (-.-.-.-).

- **Stänga av panelen:** Tryck på on/off-brytaren en gång efter att bogpropellern har använts. Panelen avger en signal (-.-.-.-).

- **Stänga av panelen:** Tryck på on/off-brytaren en gång efter att bogpropellern har använts. Panelen avger en signal (-.-.-.-).

- **Stänga av panelen:** Tryck på on/off-brytaren en gång efter att bogpropellern har använts. Panelen avger en signal (-.-.-.-).

- **Stänga av panelen:** Tryck på on/off-brytaren en gång efter att bogpropellern har använts. Panelen avger en signal (-.-.-.-).

- **Stänga av panelen:** Tryck på on/off-brytaren en gång efter att bogpropellern har använts. Panelen avger en signal (-.-.-.-).

- **Stänga av panelen:** Tryck på on/off-brytaren en gång efter att bogpropellern har använts. Panelen avger en signal (-.-.-.-).

- **Stänga av panelen:** Tryck på on/off-brytaren en gång efter att bogpropellern har använts. Panelen avger en signal (-.-.-.-).

- **Stänga av panelen:** Tryck på on/off-brytaren en gång efter att bogpropellern har använts. Panelen avger en signal (-.-.-.-).

- **Stänga av panelen:** Tryck på on/off-brytaren en gång efter att bogpropellern har använts. Panelen avger en signal (-.-.-.-).

- **Stänga av panelen:** Tryck på on/off-brytaren en gång efter att bogpropellern har använts. Panelen avger en signal (-.-.-.-).

- **Stänga av panelen:** Tryck på on/off-brytaren en gång efter att bogpropellern har använts. Panelen avger en signal (-.-.-.-).

- **Stänga av panelen:** Tryck på on/off-brytaren en gång efter att bogpropellern har använts. Panelen avger en signal (-.-.-.-).

- **Stänga av panelen:** Tryck på on/off-brytaren en gång efter att bogpropellern har använts. Panelen avger en signal (-.-.-.-).

- **Stänga av panelen:** Tryck på on/off-brytaren en gång efter att bogpropellern har använts. Panelen avger en signal (-.-.-.-).

- **Stänga av panelen:** Tryck på on/off-brytaren en gång efter att bogpropellern har använts. Panelen avger en signal (-.-.-.-).

- **Stänga av panelen:** Tryck på on/off-brytaren en gång efter att bogpropellern har använts. Panelen avger en signal (-.-.-.-).

- **Stänga av panelen:** Tryck på on/off-brytaren en gång efter att bogpropellern har använts. Panelen avger en signal (-.-.-.-).

- **Stänga av panelen:** Tryck på on/off-brytaren en gång efter att bogpropellern har använts. Panelen avger en signal (-.-.-.-).

- **Stänga av panelen:** Tryck på on/off-brytaren en gång efter att bogpropellern har använts. Panelen avger en signal (-.-.-.-).

- **Stänga av panelen:** Tryck på on/off-brytaren en gång efter att bogpropellern har använts. Panelen avger en signal (-.-.-.-).

- **Stänga av panelen:** Tryck på on/off-brytaren en gång efter att bogpropellern har använts. Panelen avger en signal (-.-.-.-).

- **Stänga av panelen:** Tryck på on/off-brytaren en gång efter att bogpropellern har använts. Panelen avger en signal (-.-.-.-).

- **Stänga av panelen:** Tryck på on/off-brytaren en gång efter att bogpropellern har använts. Panelen avger en signal (-.-.-.-).

- **Stänga av panelen:** Tryck på on/off-brytaren en gång efter att bogpropellern har använts. Panelen avger en signal (-.-.-.-).

- **Stänga av panelen:** Tryck på on/off-brytaren en gång efter att bogpropellern har använts. Panelen avger en signal (-.-.-.-).

- **Stänga av panelen:** Tryck på on/off-brytaren en gång efter att bogpropellern har använts. Panelen avger en signal (-.-.-.-).

- **Stänga av panelen:** Tryck på on/off-brytaren en gång efter att bogpropellern har använts. Panelen avger en signal (-.-.-.-).