

- 1 Ontluchtungsklep
- 2 Afdichtingsring
- 3 Rechte fitting G 1/4 - 10 mm
- 4 Steunhuls 6,35 mm
- 5 Nylon slang 6 x 10 mm
- 6 T-stuk 8 mm - G 1/4 - 8 mm
- 7 T-stuk 10 mm - G 1/4 - 10 mm
- 8 Steunhuls 6 mm

- 1 Bleeding valve
- 2 Sealing ring
- 3 Straight fitting G 1/4 - 10 mm
- 4 Supporting sleeve 6,35 mm
- 5 Nylon hose 6 x 10 mm
- 6 T-piece 8 mm-G 1/4 - 8 mm
- 7 T-piece 10mm-G 1/4 - 10mm
- 8 Supporting sleeve 6 mm

- 1 Entlüftungsventil
- 2 Dichtungsring
- 3 Gerades Anschlussstück G 1/4 - 10 mm
- 4 Stützmuffe 6,35 mm
- 5 Nylonschlauch 6 x 10 mm
- 6 T-Stück 8 mm-G 1/4 - 8 mm
- 7 T-Stück 10 mm-G 1/4 - 10 mm
- 8 Stützmuffe 6 mm

- 1 Clapet de purge
- 2 Rondelle d'étanchéité
- 3 Raccord droit G 1/4 - 10 mm
- 4 Manchon de soutien 6,35 mm
- 5 Tuyau en nylon 6 x 10 mm
- 6 Té de 8 mm-G 1/4-8 mm
- 7 Té de 10 mm-G 1/410 mm
- 8 Manchon de soutien 6 mm

- 1 Válvula de purga
- 2 Anillo de sellado
- 3 Conector recto G 1/4 - 10 mm
- 4 Eje de soporte 6,35 mm
- 5 Tubo flexible de nailon 6 x 10 mm
- 6 Pieza en T 8 mm-G 1/4-8 mm
- 7 Pieza en T 10mm-G 1/4- 10mm
- 8 Eje de soporte 6 mm

- 1 Valvola di sfianto
- 2 Anello di tenuta
- 3 Raccordo dritto G 1/4 - 10 mm
- 4 Guaina di sostegno 6,35 mm
- 5 Tubo di nylon 6 x 10 mm
- 6 Raccordo a T 8 mm-G 1/4-8 mm
- 7 Raccordo a T 10 mm-G 1/4- 10 mm
- 8 Guaina di sostegno 6 mm

Automatische ontluchtungsklep voor stuurpompen HTP

Deze ontluchtungsklep is bestemd om te worden toegepast in combinatie met stuurpompen **zonder** opgebouwde **terugslagklep** (type HTP).

De ontluchtungsklep moet zo dicht mogelijk bij de stuurpomp worden geplaatst. Bij een installatie met 2 stuurpompen moet bij elke stuurpomp een ontluchtungsklep worden geïnstalleerd. Raadpleeg de schema's op pag. 2 en 3.

De ontluchtungsklep moet op een absoluut vlakke ondergrond worden gemonteerd.

Fittingen

De meegeleverde fittingen zijn afgestemd op het type stuursysteem waarin de ontluchtungsklep moet worden opgenomen. Raadpleeg de tekeningen op pag. 1.

Gebruik voor het afdichten van de schroefdraadverbindingen van de T-stukken nooit teflon tape; het gebruik van een vloeibaar afdichtmiddel dient met grote zorg te gebeuren; indien afdichtmiddelen in het hydraulische systeem komen kan dit storingen veroorzaken.

De rechte fittingen (G 1/4) dienen te worden gemonteerd met de meegeleverde afdichtingen.

Installatie van de slangen resp. de leidingen

Volg hiervoor de aanwijzingen op welke in de handleiding van de besturing (MT30-175, art.code 020105.03) zijn opgenomen.

Automatic bleeding valve for steering pumps type HTP

This bleeding valve is for use in combination with control pumps **without** a built-on **non-return valve** (type HTP).

The bleeding valve must be positioned as close as possible to the control pump. A bleeding valve must be installed at each control pump in an installation that has 2 control pumps. See the diagrams on pages 2 and 3.

The bleeding valve must be fitted on a completely flat surface.

Fittings

The fittings supplied are designed for the particular type of control system in which the bleeding valve is to be installed. See the drawings on page 1.

Never use Teflon tape for sealing the screw thread connections of the T-pieces. If a liquid sealant is used this must be done with the utmost care; if sealants get into the hydraulic system this can cause breakdowns.

The straight fittings (G 1/4) must be fitted using the sealing rings supplied.

Installation of the hoses or pipes.

Follow the instructions given in the manual for the control (MT30-175, art. code 020105.03).

Hydraulische schema's

Hydraulic diagrams

Hydraulische Schaltpläne

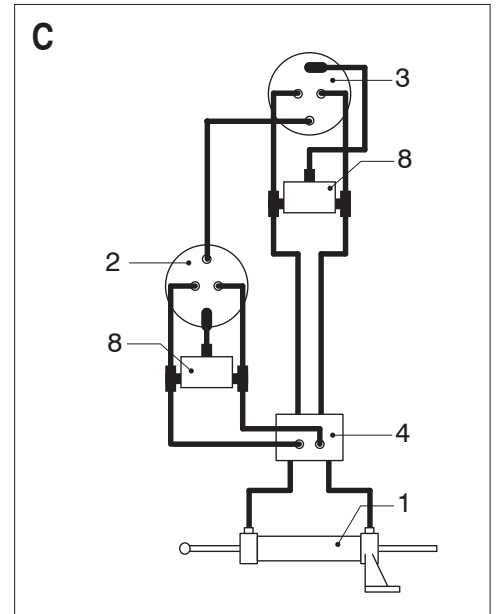
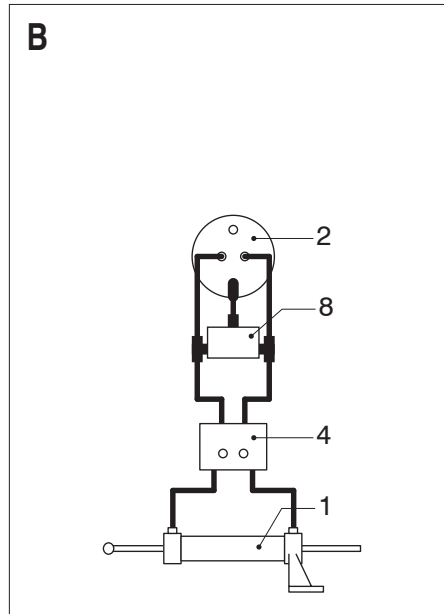
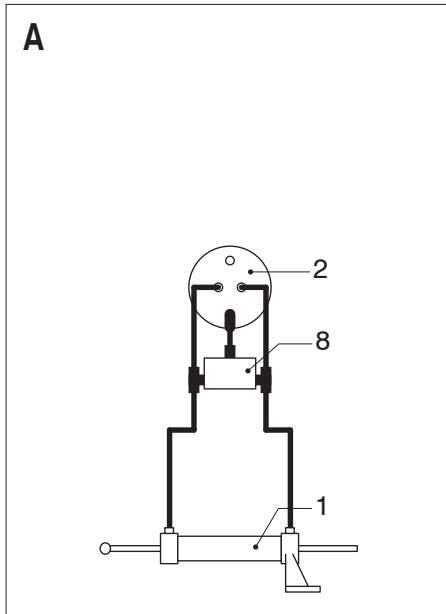

Hydraulische besturing, enkele bediening

Hydraulische besturing, enkele bediening met terugslagklep

Hydraulische besturing, dubbele bediening

Hydraulic steering, single station

Hydraulic steering, single station with non-return valve

Hydraulic steering, dual station

Hydraulische Ruderanlage, einfache Betätigung

Hydraulische Ruderanlage, einfache Betätigung mit Rückschlagventil

Hydraulische Ruderanlage, doppelte Betätigung

Commande hydraulique, simple

Commande hydraulique, simple, à soupape de retenue

Commande hydraulique, double

Dirección hidráulico, mando simple

Dirección hidráulico, mando simple y válvula de retención

Dirección hidráulico, mando doble

Governo idraulico, comando unico

Governo idraulico, comando unico con valvola di ritegno

Governo idraulico, comando doppio

- 1 Cilinder
- 2 (Onderste) stuurpomp
- 3 Bovenste stuurpomp
- 4 Separate dubbele terugslagklep
- 5 Olie expansietank
- 6 Elektro-hydraulische pomp, met terugslagklep
- 7 Elektro-hydraulische pomp, zonder terugslagklep
- 8 Ontluchtungsklep
- 9 T-stuk

- 1 Cylinder
- 2 (Lower) steering pump
- 3 Upper steering pump
- 4 Separate dual non-return valve
- 5 Oil expansion tank
- 6 Electro-hydraulic pump, with non-return valve
- 7 Electro-hydraulic pump, without non-return valve
- 8 Bleeding valve
- 9 T-piece

- 1 Zylinder
- 2 (Untere) Ruderpumpe
- 3 Obere Ruderpumpe
- 4 Getrenntes doppeltes Rückschlagventil
- 5 Ölausgleichsbehälter
- 6 Elektro-hydraulische Pumpe, mit Rückschlagventil
- 7 Elektro-hydraulische Pumpe, ohne Rückschlagventil
- 8 Entlüftungsventil
- 9 T-Stück

Schémas hydrauliques

Esquemas hidráulicos

Schemi idraulici

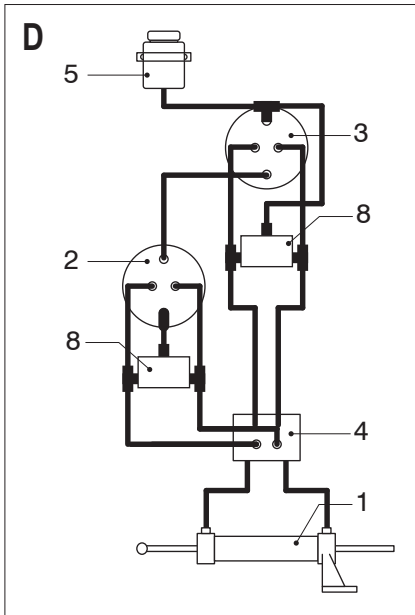

Hydraulische besturing, dubbele bediening met olie-expansietank

Hydraulic steering, dual station with oil expansion tank

Hydraulische Ruderanlage, doppelte Betätigung mit Ölausgleichsbehälter

Commande hydraulique, double à réservoir d'expansion d'huile

Dirección hidráulico, mando doble con depósito de expansión de aceite

Governo idraulico, comando doppio con vaso di espansione dell'olio

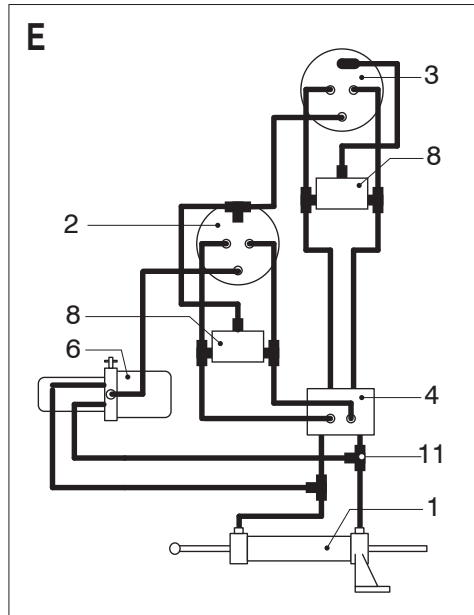

Hydraulische besturing, dubbele bediening en elektro-hydraulische pomp (met terugslagklep)

Hydraulic steering, dual station with electro-hydraulic pump (with non-return valve)

Hydraulische Ruderanlage, doppelte Betätigung und elektro-hydraulische Pumpe (mit Rückschlagventil)

Commande hydraulique, double et pompe électro-hydraulique (avec soupape de retenue)

Dirección hidráulico, mando doble y bomba electrohidráulica (con válvula anti-retorno)

Governo idraulico, comando doppio e pompa elettro-idraulica (con valvola di ritegno)

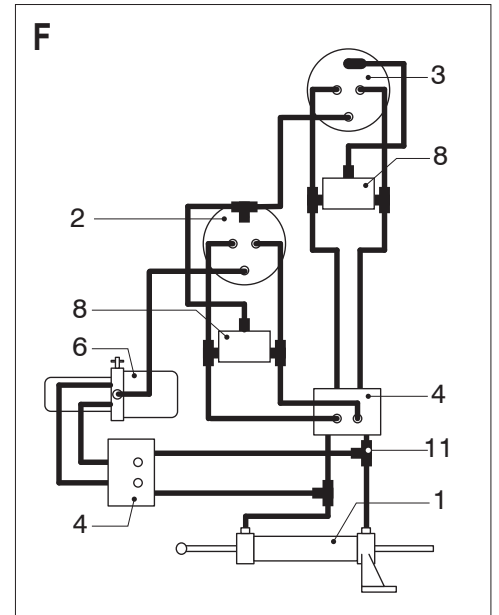

Hydraulische besturing, dubbele bediening en elektro-hydraulische pomp (zonder terugslagklep)

Hydraulic steering, dual station with electro-hydraulic pump (without non-return valve)

Hydraulische Ruderanlage, doppelte Betätigung und elektro-hydraulische Pumpe (ohne Rückschlagventil)

Commande hydraulique, double et pompe électro-hydraulique (sans soupape de retenue)

Dirección hidráulico, mando doble y bomba electrohidráulica (sin válvula anti-retorno)

Governo idraulico, comando doppio e pompa elettro-idraulica (senza valvola di ritegno)

- 1 Cylindre
- 2 Pompe de commande (inférieure)
- 3 Pompe de commande supérieure
- 4 Soupape de retenue double séparée
- 5 Réservoir d'expansion d'huile
- 6 Pompe électro-hydraulique, avec soupape de retenue
- 7 Pompe électro-hydraulique, sans soupape de retenue
- 8 Clapet de purge automatique
- 9 Raccord en T

- 1 Cilindro
- 2 Bomba de dirección (inferior)
- 3 Bomba de dirección superior
- 4 Válvula anti-retorno doble separada
- 5 Depósito de expansión de aceite
- 6 Bomba electrohidráulico, con válvula anti-retorno
- 7 Bomba electrohidráulico, sin válvula anti-retorno
- 8 Válvula de purga
- 9 Junta en forma de T

- 1 Cilindro
- 2 Pompa di governo (inferiore)
- 3 Pompa di governo superiore
- 4 Valvola di ritegno doppia separata
- 5 Vaso di espansione dell'olio
- 6 Pompa elettro-idraulica, con valvola di ritegno
- 7 Pompa elettro-idraulica, senza valvola di ritegno
- 8 Valvola di sfiato
- 9 Raccordo a T

Automatisches Entlüftungsventil für Steuerpumpen des Typs HTP

Dieses Entlüftungsventil ist zur Anwendung in Kombination mit Steuerpumpen **ohne** eingebautes **Rückschlagventil** (Typ HTP) gedacht.

Das Entlüftungsventil ist so nah wie möglich an der Steuerpumpe einzubauen. Bei einer Installation mit 2 Steuerpumpen muss bei jeder Steuerpumpe ein Entlüftungsventil eingebaut werden. Siehe dazu den Plan auf Seite 2 und 3.

Das Entlüftungsventil ist auf einer vollkommen flachen Unterlage zu montieren.

Anschlussstücke

Die mitgelieferten Anschlussstücke sind für den Typ des Steuersystems ausgelegt, in das das Entlüftungsventil integriert werden muss.

Dazu die Zeichnungen auf Seite 1 zurate ziehen.

Für das Dichten der Gewindeverbindungen der T-Stücke niemals Teflon-Band benutzen. Bei der Verwendung eines flüssigen Dichtungsmittels ist größte Sorgfalt geboten, denn wenn Dichtungsmittel in das Hydrauliksystem gelangt, kann das zu Störungen führen.

Die geraden Anschlussstücke (G 1/4) sind mit den mitgelieferten Dichtungsringen zu montieren.

Installation der Schläuche bzw. Leitungen

Dazu die entsprechenden Anweisungen in der Gebrauchsanleitung zur Steuerung (MT30-175, Art.-Code 020105.03) befolgen.

Válvula de purga automática para bombas de dirección tipo HTP

Esta válvula de purga se debe usar en combinación con bombas de control sin válvula de retención incorporada (tipo HTP).

La válvula de purga debe colocarse tan cerca como pueda de la bomba de control. Se debe instalar una válvula de purga en cada bomba de control en una instalación que tenga 2 bombas de control. Vea los diagramas de las páginas 2 y 3.

La válvula de purga se debe colocar en una superficie totalmente plana.

Conectores

Los conectores suministrados están diseñados para el tipo específico de sistema de control en el que la válvula de purga se va a instalar.

Vea los gráficos de la página 1.

No use nunca cinta Teflón para sellar las conexiones de los pernos con rosca de las piezas en T. Si se usa sellador líquido, deberá hacerse con el máximo cuidado; si entra sellador en el sistema hidráulico podrían producirse averías.

Los conectores rectos (G 1/4) se deben colocar usando los anillos selladores suministrados.

Instalación de los tubos flexibles o conductos.

Siga las instrucciones indicadas en el manual del control (MT30-175, código de art. 020105.03).

Clapet de purge automatique pour pompes de direction HTP

Ce clapet de purge est destiné à être utilisé avec les pompes de direction qui ne comportent **pas** de **clapet antiretour** (type HTP).

Le clapet de purge doit être installé le plus près possible de la pompe. Pour les installations comportant 2 pompes de direction, il faudra prévoir un clapet de purge par pompe. Consultez le schéma des pages 2 et 3.

Le clapet de purge doit être monté sur une surface parfaitement plate.

Raccords

Les raccords fournis sont adaptés au système de direction avec lequel le clapet de purge doit être installé.

Consultez le schéma de la page 1.

Ne jamais utiliser de Téflon pour assurer l'étanchéité des raccords à vis des Tés ; l'utilisation d'un produit d'étanchéité liquide doit être accompagnée de la plus grande précaution ; si du liquide d'étanchéité pénètre dans le système hydraulique, cela pourrait entraîner des dysfonctionnements.

Les raccords droits (G 1/4) doivent être montés avec les rondelles d'étanchéité fournies.

Installation des tuyaux ou conduites

Suivre les indications fournies dans le manuel du système de direction (MT30-175, code d'art.020105.03).

Valvola automatica di sfiato per pompe di governo HTP

Questa valvola di sfiato è destinata ad essere montata in combinazione con pompe di governo **prive di valvola di non ritorno** integrata (tipo HTP).

La valvola di sfiato deve essere montata più vicina possibile alla pompa di governo. In caso di impianti dotati di 2 pompe di governo, deve essere installata una valvola di sfiato per ciascuna pompa. Consultare gli schemi a pag. 2 e 3.

La valvola di sfiato deve essere montata su una superficie perfettamente piana.

Raccordi

I raccordi in dotazione sono adeguati al tipo di sistema di governo in cui deve essere inserita la valvola di sfiato.

Consultare i disegni a pag. .

Non utilizzate mai nastro di teflon per sigillare i raccordi a vite dei raccordi a T; l'applicazione di un sigillante fluido deve avvenire con la massima cura; nel caso in cui i sigillanti finiscano nel sistema idraulico possono verificarsi problemi.

I raccordi dritti (G /4) devono essere montati con gli anelli di tenuta in dotazione.

Installazione di tubi rispet. tubazioni

Seguire le indicazioni riportate nel manuale del sistema di governo (MT30-175, codice art. 020105.03).